

Tiges filetées en Y pour barrières à pression

Guide d'installation en trois étapes faciles

Important :

Qdos souhaite assurer la sécurité de vos enfants et la vôtre et pour cela, il est important que vous lisiez attentivement et suiviez scrupuleusement les instructions ci-dessous.

Pour les vidéos d'installation et la FAQ, consulter : www.qdosafety.com

Liste des pièces :

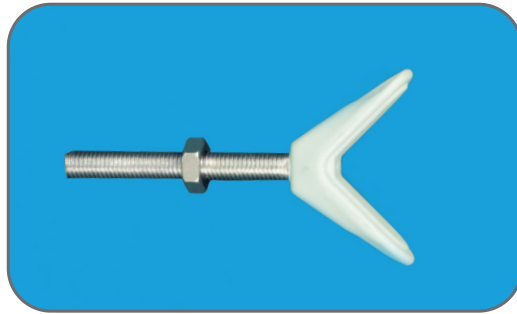

Suivre les instructions de la barrière Qdos et remplacer, là où cela est nécessaire, les tiges standard par des tiges filetées en Y.

Étape 1

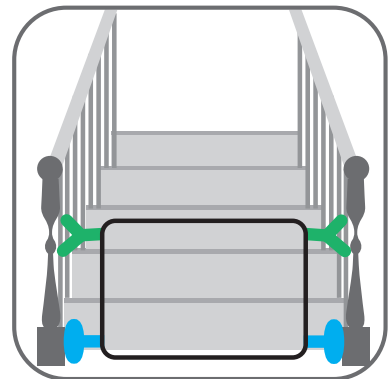
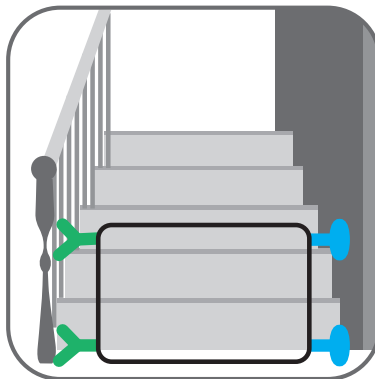
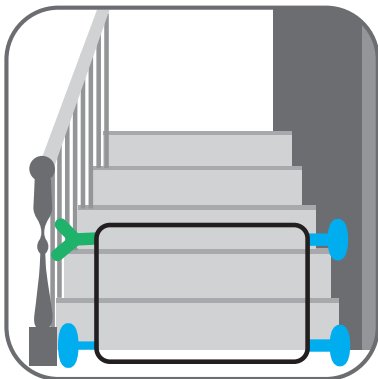

Repérer les endroits qui nécessitent des tiges filetées en Y et insérer celles-ci.

Étape 2

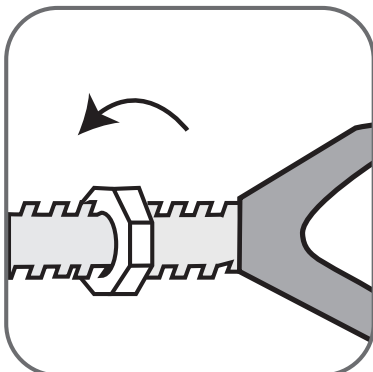

Serrer à la main les écrous de chacune des tiges filetées en Y jusqu'à ce qu'ils soient également alignés et touchent les rampes/barreaux ou le mur.

Étape 3

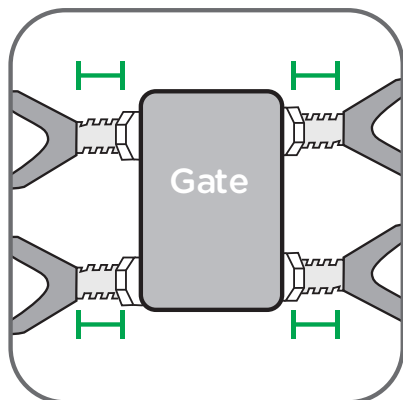

À l'aide de la molette fournie avec la barrière et en suivant les instructions d'installation, visser solidement les quatre tiges filetées.